

S-SPORT JUPITER Stand de balansare din metal cu trei poziții (DT-222)

Recomandat pentru copii cu vârste cuprinse între 3 și 10 ani și numai pentru uz casnic.

Nu este potrivit pentru instituții.



AVERTISMENT DE SIGURANȚĂ

Acest produs trebuie asamblat de către un adult. Nu este potrivit pentru a fi utilizat de copii sub 36 de luni, datorită designului și caracteristicilor sale. Supravegheați-vă întotdeauna copiii în timp ce se joacă cu dispozitivul. Verificați periodic șuruburile și piulițele și strângeți-le dacă este necesar. Este deosebit de important să efectuați verificări la începutul fiecărui sezon și la intervale regulate în timpul sezonului, de asemenea, în timpul utilizării produsului, dacă acest lucru nu se face în mod regulat, șuruburile se pot slăbi, provocând separarea pieselor și chiar rănirea acestora. Ungeți cu ulei piesele metalice mobile în mod regulat. Verificați capacele tuturor șuruburilor și, dacă este necesar, înlocuiți piesele proeminente și ascuțite. Verificați în mod regulat scaunele de leagăn și înlocuiți-le dacă este necesar. Verificați în mod regulat frânghiile și înlocuiți-le dacă este necesar în caz de utilizare excesivă, uzură, deteriorare. Înlocuirea frânghiilor este obligatorie cel puțin o dată la 18 luni. Când asamblați dispozitivul, păstrați piesele mici ale dispozitivului departe de copii și scăpați de pungile de plastic pentru siguranța lor. Nu așezați niciodată acest obiect pe suprafețe dure sau abrazive, cum ar fi drumuri asfaltate, asfalt, beton sau pietriș. Acest obiect trebuie așezat pe o suprafață de sol moale și plană, de preferință într-o zonă cu iarbă, la cel puțin 2 metri distanță de orice structură sau obstacol, cum ar fi un gard, un garaj, o casă, ramuri atârdate, fire de electricitate sau cabluri electrice, ceea ce va reduce riscul de rănire. Produsul TREBUIE să fie ancorat ferm de sol cu ajutorul unor ancore de sol. Compoziția solului variază în multe feluri, dar recomandăm cu tărie utilizarea ancorelor de sol. NU lăsați copiii să se joace îmbrăcați în haine largi, largi (sau cu glugă), deoarece astfel se pot încurca și prinde, ceea ce poate provoca răniri. Copiii nu ar trebui să poarte căști de bicicletă în timp ce se află pe produs sau în apropierea acestuia. Leagănul nu este potrivit pentru adulți sau copii de peste 45 de kilograme. Greutatea totală a leagănului nu trebuie să depășească 145 de kilograme (37 de pietre) la un moment dat. Vă rugăm să vă asigurați că niciun alt copil nu intră în zona de joacă a produsului atunci când se joacă cu acesta. NU PERMITEȚI copiilor să stea pe leagăn sau pe scaunele leagănului. Leagănele și scaunele de leagăn nu trebuie să depășească un unghi de 60° față de sol. NU permiteți copiilor să coboare din leagăn în timp ce acesta este încă în mișcare.

NUMAI PENTRU UZ FAMILIAL ȘI CASNIC ÎN EXTERIOR

Acest produs este conceput pentru utilizare rezidențială normală și nu este adecvat pentru utilizare comercială în zone publice, cum ar fi școli, grădinițe, centre de zi, parcuri.

ÎNAINTE DE A ÎNCEPE

Sunt necesari doi adulți pentru a asambla produsul.

Timpul suplimentar petrecut la asamblare crește siguranța rezultată. Timpul minim recomandat pentru asamblare este de trei ore pentru doi adulți (acest timp poate varia în funcție de condițiile de teren).

Vă recomandăm să verificați lista cu toate piesele necesare pentru asamblare înainte de a începe. Acest lucru trebuie făcut pe o suprafață plană, nu pe iarbă, deoarece piesele mici se pot pierde cu ușurință. De asemenea, verificați conținutul pachetului de asamblare. Acestea sunt detaliate în instrucțiunile de asamblare.

DE CE AVEȚI NEVOIE

Pentru a asambla suportul pentru leagăn, aveți nevoie de chei de 10 mm, 11 mm și 13 mm și de un ciocan, care nu sunt incluse. Cheia Allen este, de asemenea, necesară, dar este inclusă în pachet.

VEZI

Nu folosiți niciodată clești pentru a strânge piulițele și șuruburile, deoarece acest lucru poate deteriora atât vopseaua, cât și stratul anticoroziv care protejează piulițele și șuruburile.

Este important de reținut că rugină cauzată de vopseaua zgâriată sau ciobită nu este acoperită de garanția pentru rugină. Se recomandă cu insistență să verificați vopseaua în mod regulat și să retușați zonele zgâriate sau ciobite cu vopsea non-toxică de tip email (DIY, adică disponibilă la magazinele de hobby). Din păcate, nu putem furniza vopsea pentru acest produs, deoarece vopseaua pe care o folosim este potrivită doar pentru aplicarea mecanică. Verificați în mod regulat frânghiile, suspensiile și ancorele de la sol pentru uzură. Dacă este necesar, scoateți leagănul din uz până când sunt instalate piese de schimb. Utilizați numai piese originale la acest produs. Utilizarea pieselor de la alte produse decât acestea poate anula orice garanție acordată de noi și poate duce la defectarea produsului.

Pentru a menține aspectul produselor dvs., curățați ocazional scaunele și cadrul cu o cârpă umedă, dar nu folosiți produse abrazive sau chimice. Nu utilizați niciodată niciun tip de lustruire, deoarece poate crea o suprafață alunecoasă care poate fi periculoasă.

Accesorii

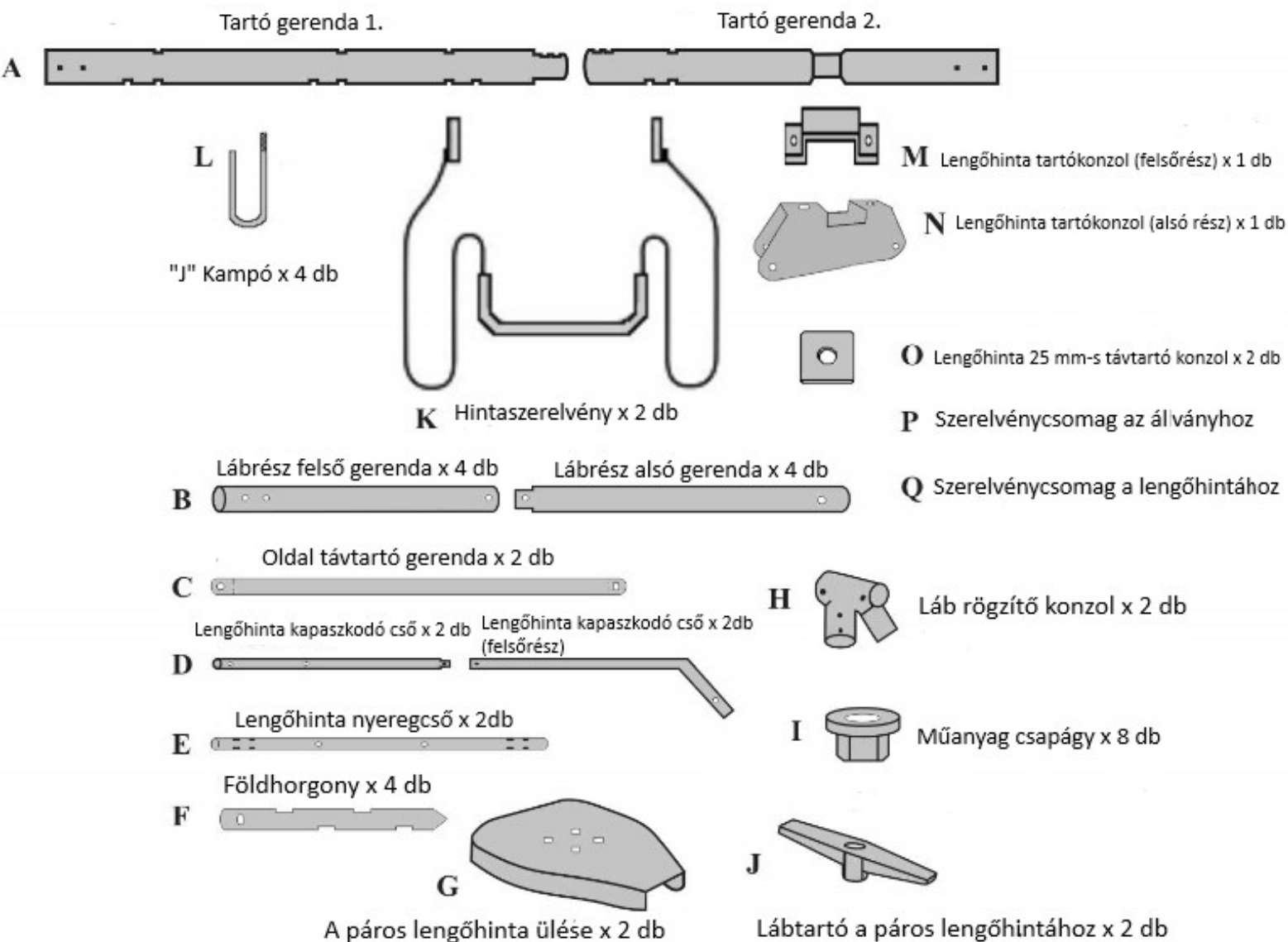

Structura cadrului (Folosiți pachetul de asamblare "Cadru")

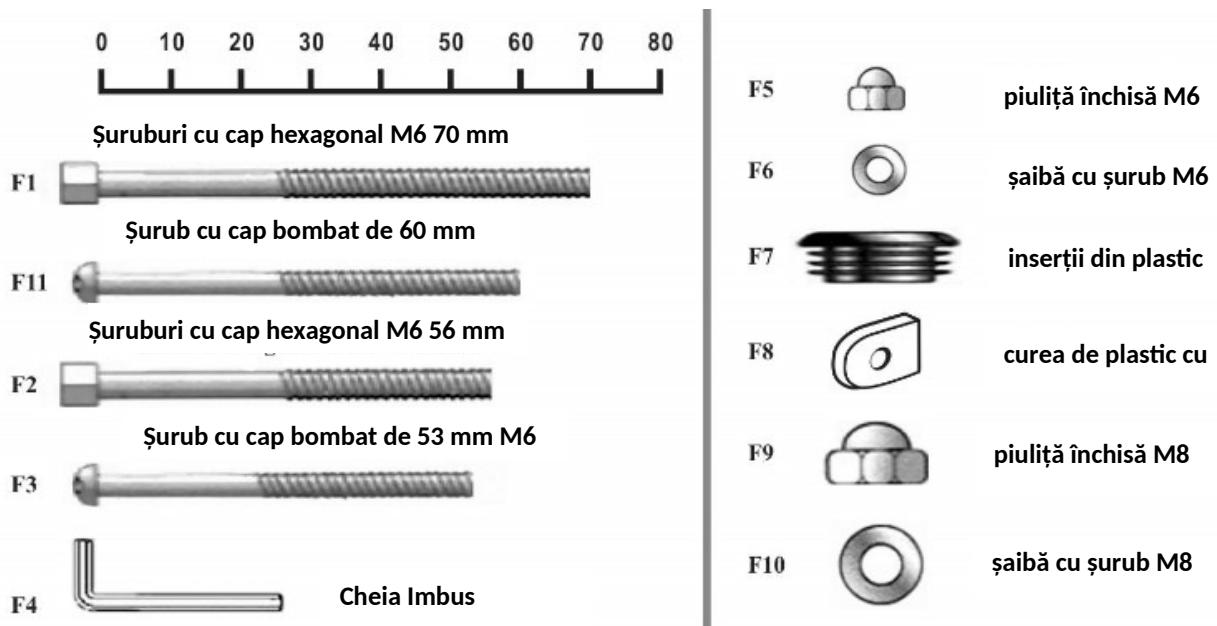

1. Introduceți ambele perechi de picioare de tip "B" în suporturile picioarelor, aliniind găurile așa cum se arată în imagine (figura 1). Asigurați-vă că picioarele sunt poziționate cu cele două găuri în partea de sus (figurile 1 și 2).

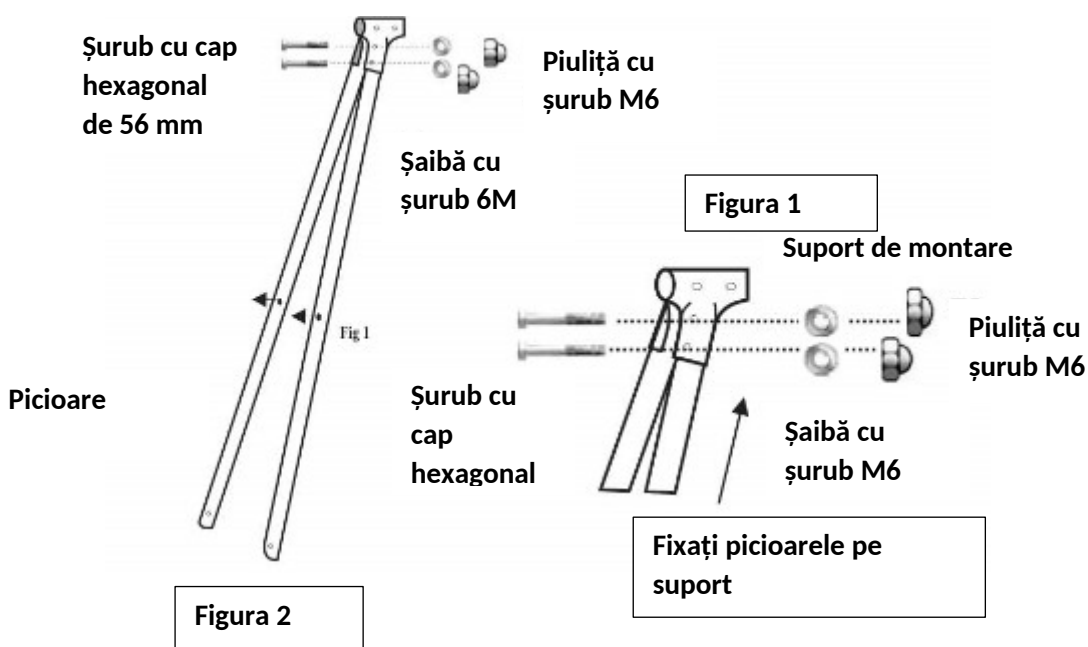

2. Asigurați-vă că grinda de susținere este orientată corect. Montați cele 2 grinzi de susținere împreună, fixându-le cu șuruburile cu cap bombat M8 de 60 mm, așa cum se arată în figura 3. Asigurați-vă că capetele șuruburilor se află deasupra grinzii de susținere, deasupra acesteia, iar șaiba șurubului M8 este poziționată sub piulița șurubului M8. Montați ambele perechi de picioare de tip "B" și suporturile pentru picioare pe bara de susținere. Asigurați-vă că picioarele sunt orientate spre exterior și că

suportul de picior este aliniat corect cu grinda de susținere, așa cum se arată în figura 4. Fixați-le pe grinda de susținere folosind șuruburi hexagonale M6 de 70 mm, 2 șaibe M6 (câte una de fiecare parte a suportului) și piulițe M6.

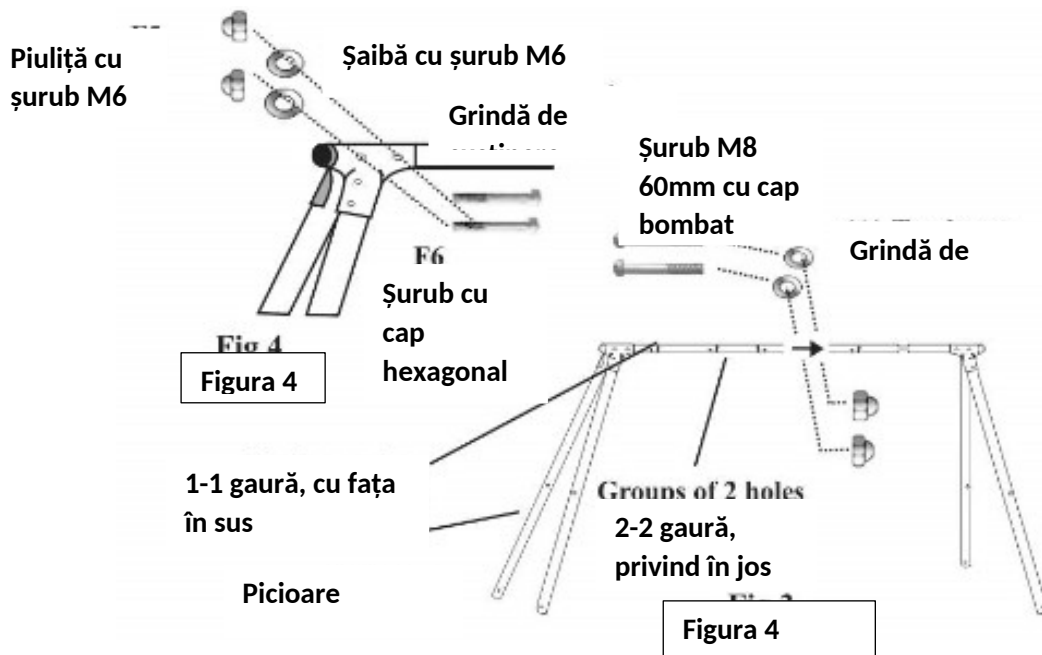

3. Fixați grinzile distanțiere laterale la picioare, așa cum se arată în figura 5. Montați chingile cu șuruburi din plastic la capetele distanțierelor laterale. Fixați picioarele de tip "B" cu șuruburi cu cap bombat M6 de 53 mm, șaibe M6 și piulițe M6 prin orificiul din picioare (figura 6). În cele din urmă, strângeți șuruburile.

Aveți grijă să nu le strângeți prea tare.

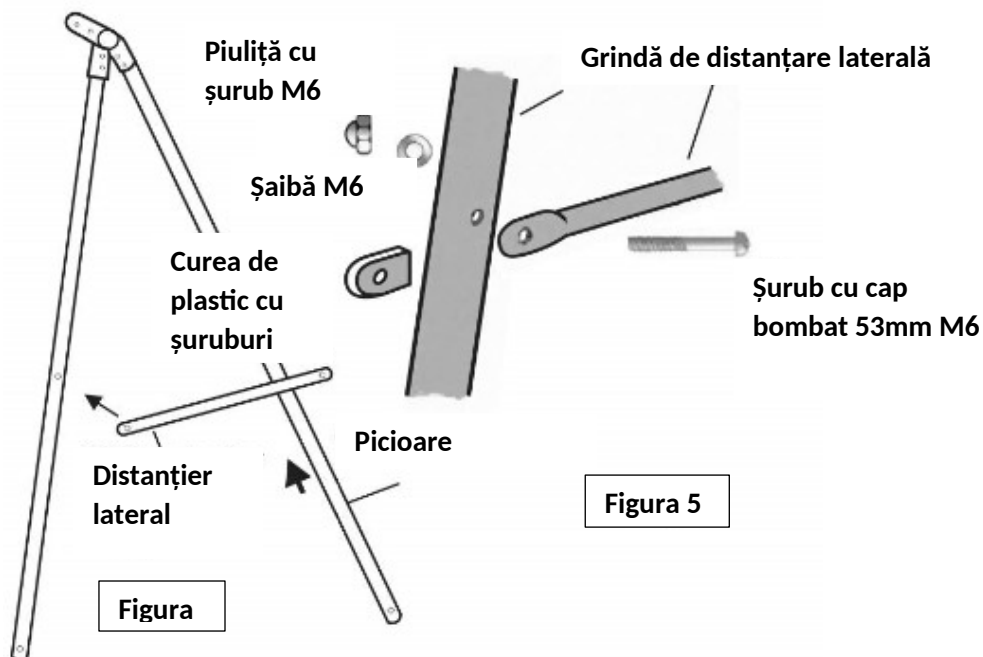

4. Fixați ansamblul leagănelui în punctele indicate, așa cum se arată în figura 6. Introduceți cârligele în formă de "J" în orificiul din ansamblul balansoar și fixați-le pe grinzile de susținere cu ajutorul șaibelor și piulițelor pentru șuruburi M8 (Figura 8)

Asigurați-vă că ați fixat mecanismul de balansare așa cum se arată în figura 8.

Nu strângeți prea tare șuruburile.

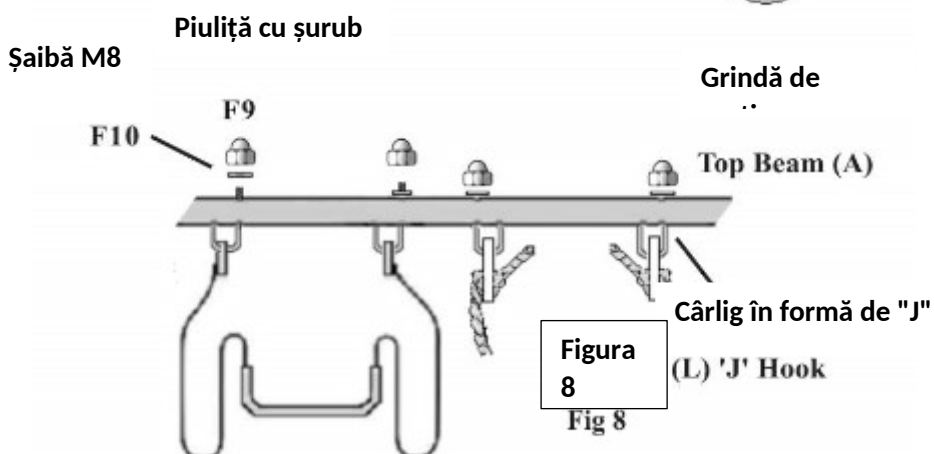
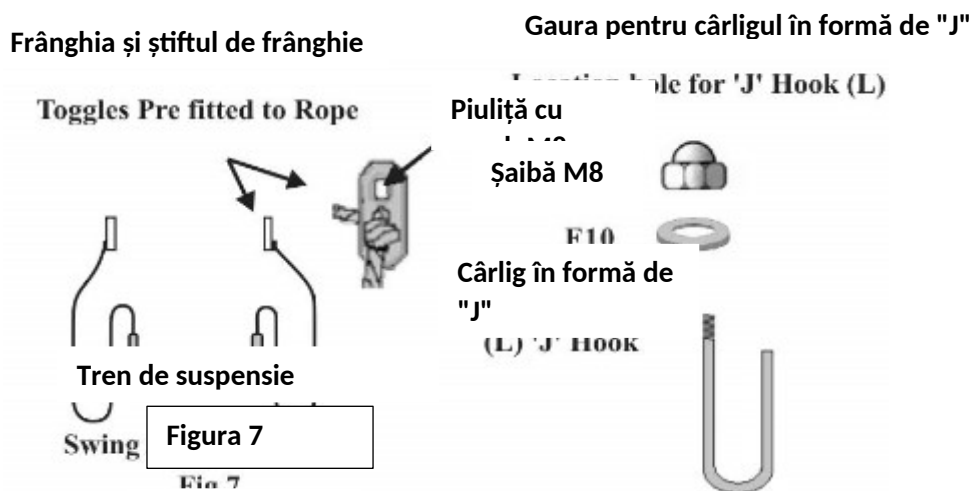
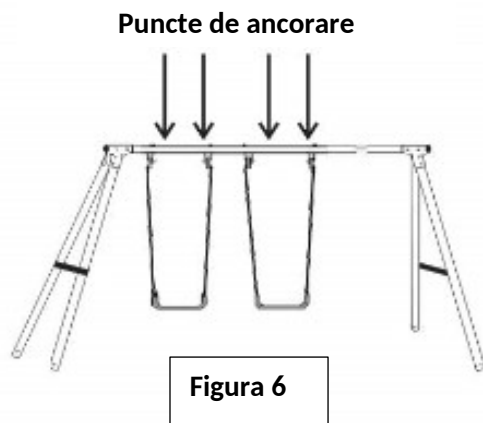

5. Introduceți insertiile din plastic de 55 mm în capetele grinzilor de susținere (figurile 9 și 10). Introduceți cu grijă insertiile din plastic folosind un ciocan.



Figura 10

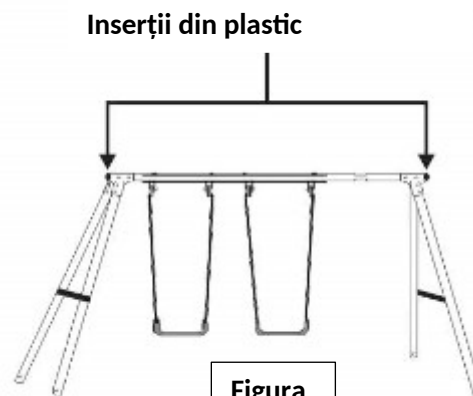

Figura

! Nu aruncați șuruburile rămase în cutie, veți avea nevoie de ele mai târziu pentru ancorele de fixare la sol.

Ansamblu leagăn de leagăn (Utilizați kitul de asamblare "Glider")

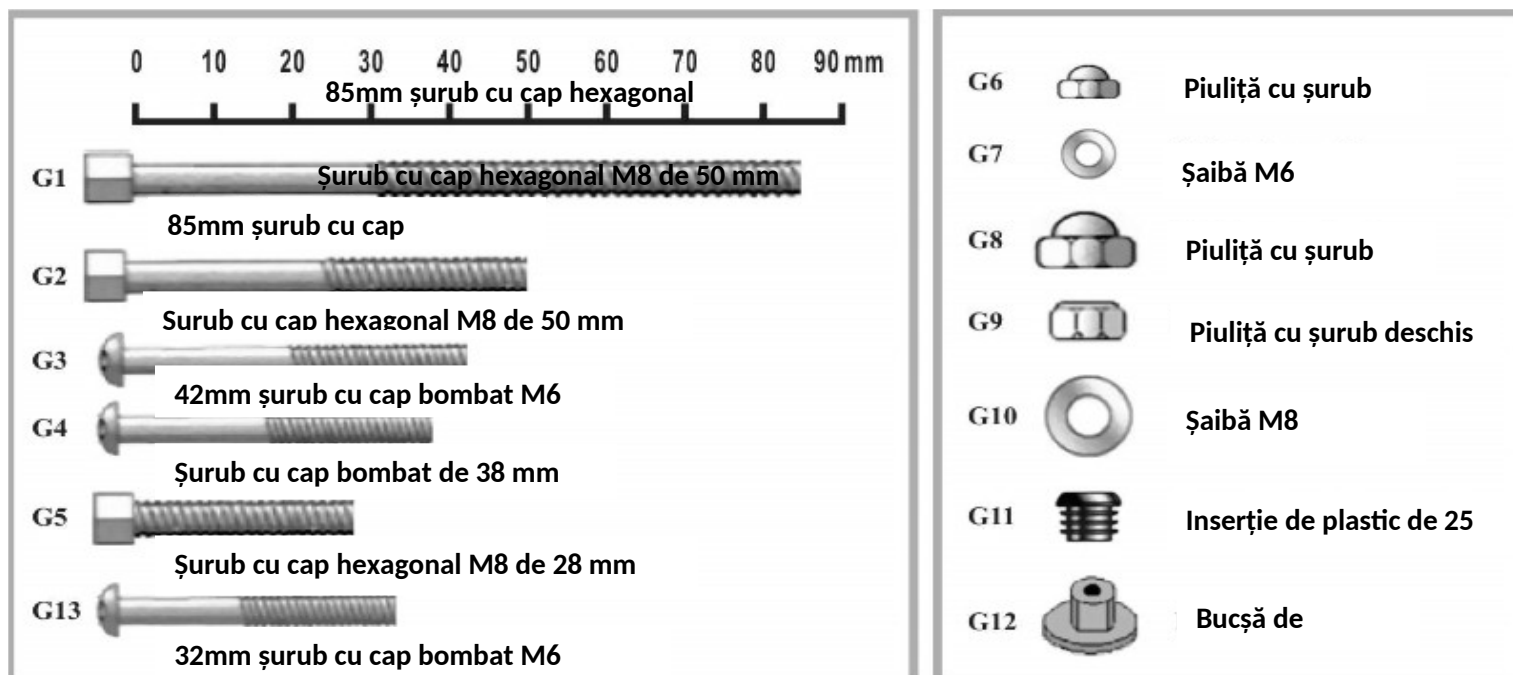

6. Montați partea superioară și inferioară a suspensiei căruciorului oscilant pe grinda de susținere. Fixați-le cu șuruburi cu cap hexagonal de 28 mm, șaibe M8, manșon de distanțare de 25 mm pe distanțierul suportului și piulițe cu cap deschis M8. Este necesară fixarea la intrările de șuruburi de pe fiecare parte a suportului de suspendare. Este foarte important să vă asigurați că suspensiile sunt fixate corect pe grinda de susținere (figurile 10 și 11)

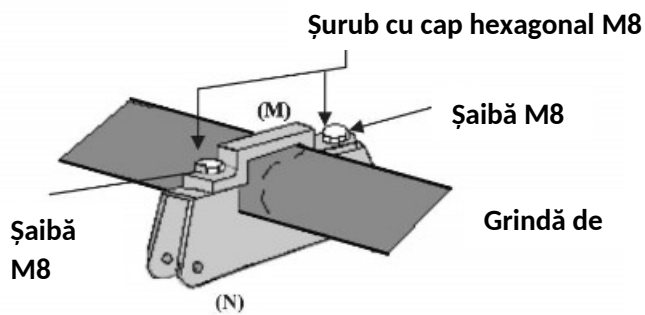

Figura

32mm șurub cu cap bombat M6



Figura 11

Fig 11

7. Introduceți insertiile din plastic în capătul balustradei leagănelui. Introduceți bușele de rulment în fiecare parte a tubului de prindere, așa cum se arată în figura 12. Apoi, fixați o parte a tubului de suspensie cu ajutorul șuruburilor hexagonale M8 de 50 mm, a șaibelor M8 și a piulițelor M8. Repetați acest pas pe cealaltă parte. Strângeți șuruburile, dar aveți grijă să nu le strângeți prea tare.

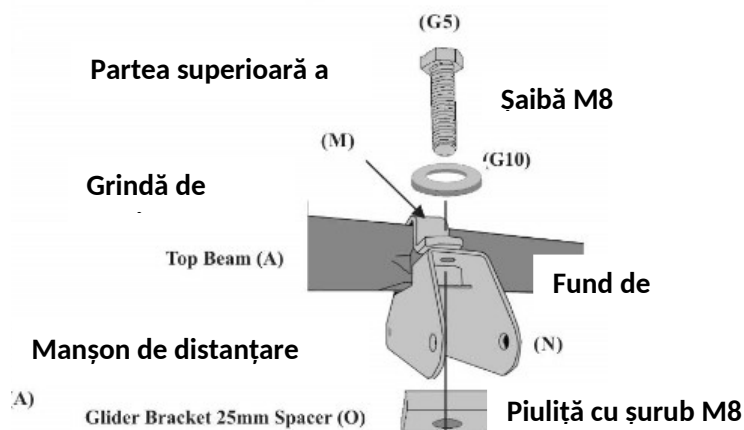
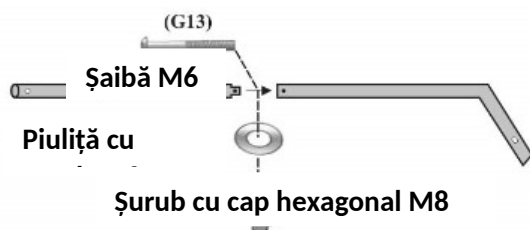

Figura 12

- Introduceți inserțiile de plastic în intrările laterale ale balustradei leagănelui. Fixați tubul de șa al leagănelui la balustradă cu un șurub hexagonal de 85 mm, o șaibă M8 și o piuliță M8. Asigurați-vă că creștăturile de la capetele tuburilor de șa sunt orientate în sus. Montați suportul pentru picioare al leagănelui pe partea inferioară a barei de susținere cu ajutorul unor șuruburi cu cap bombat de 42 mm, șaibe M6 și piulițe M6. Apoi strângeți șuruburile, având grijă să nu le strângeți prea tare (figura 14). În cele din urmă, așezați scaunul leagănelui pe tubul șeii și fixați-l cu șuruburi cu cap bombat de 38 mm, șaibe M6 și piulițe M6. Apoi strângeți și acesta, dar nu prea mult.

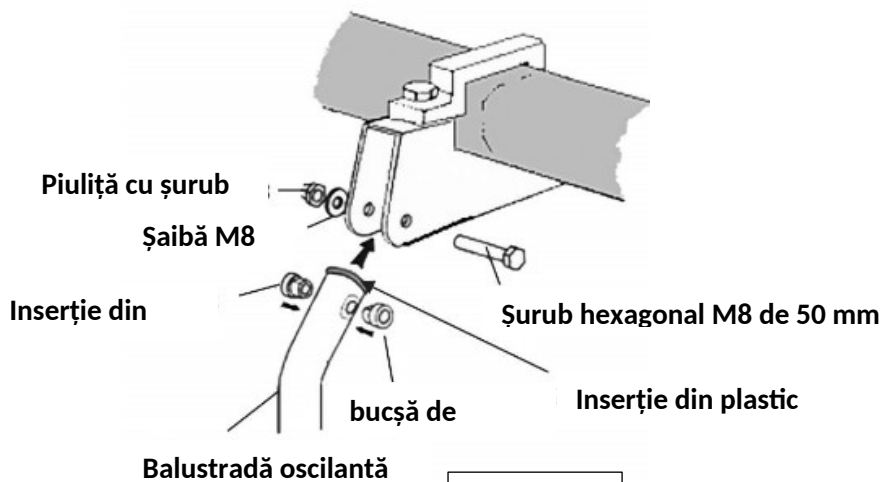
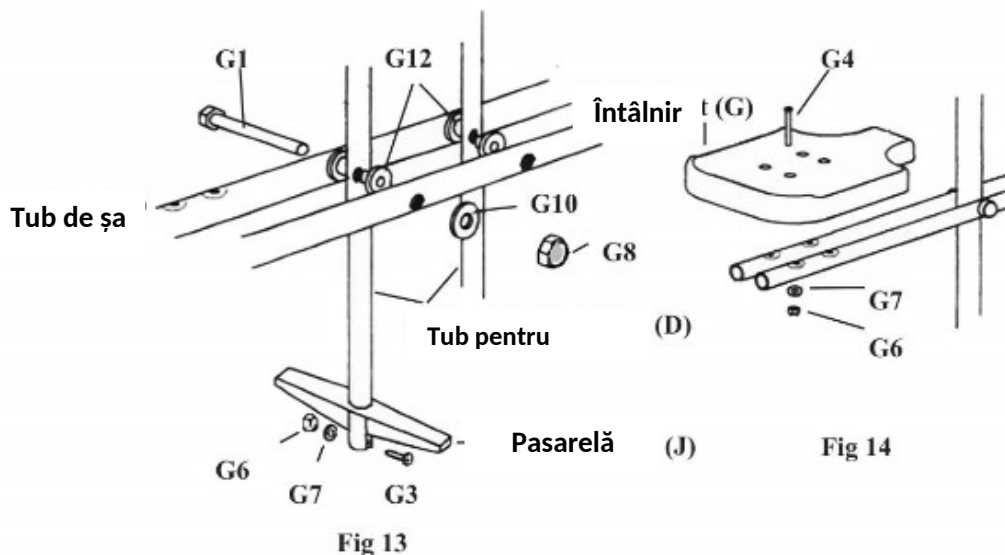

Fig 14

ANCORAREA PLATFORMEI OSCILANTE LA SOL CU O ANCORĂ DE PĂMÂNT

Folosiți fittingurile din lista de mai jos care au rămas de la ansamblul raftului (detaliat mai devreme în sub-listă.)

IMPORTANT: Din motive de siguranță, această platformă oscilantă trebuie să fie ancorată în sol așa cum este descris aici, folosind mijloace adecvate și beton.



Șurub cu cap bombat de 53 mm M6 (F3)

Cele ce urmează sunt din "Frame Accessory Pack":



F5



F6

9. Așezați întregul stand în zona selectată și adecvată. Asigurați-vă că este o suprafață moale și netedă, așa cum s-a explicat în introducere (de exemplu, iarbă) - în **niciun caz nu trebuie să fie o suprafață dură**. Marcați pătrate de 30 cm în jurul tuturor celor patru picioare, așa cum se arată în figura 15 de mai jos. Verificați dacă picioarele sunt bine poziționate în centrul pătratelor marcate. Apoi, mutați terenul de joacă la distanță.



Figura 15

10. Săpați secțiunea de 30 cm pe care tocmai ați făcut-o până la o adâncime de 50 cm. Umpleți această secțiune cu beton tare. Așezați ancora de pământ (F) exact în centrul cimentului în toate cele patru secțiuni, așa cum este ilustrat în figura 17. Poziționați ancorele la unghiul indicat în figură pentru a maximiza rezistența la smulgere. Centrul orificiului lateral al ancorei trebuie să fie la aproximativ 30 mm deasupra suprafeței superioare a betonului.

Lăsați betonul să se întărească.

Notă: Toate ancorele de sol trebuie să fie în exteriorul suportului de leagăn, cu forma curbată a ancorei orientată spre tub.

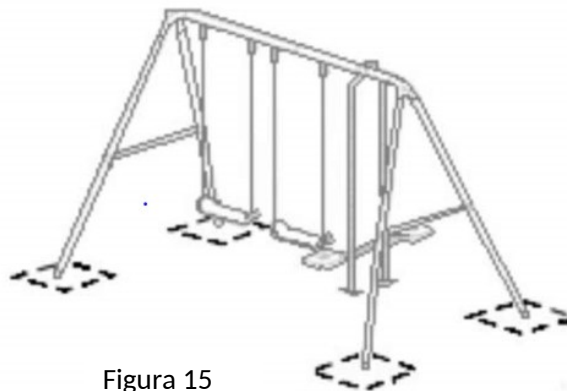

Figura 16



Figura 17

- 11.** După ce betonul s-a întărit complet, așezați locul de joacă astfel încât picioarele să fie lângă ancorele din sol. Înșurubați picioarele standului de leagăn pe ancore cu ajutorul unor șuruburi M6 de 53 mm (F3) (Figura 18). Folosiți șaibe M6 (F5) și piulițe M6 (F6). Strângeți bine piulițele, dar aveți grijă să nu le strângeți prea tare.

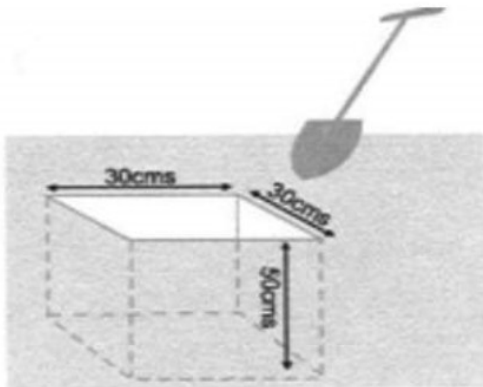
Notă: Toate ancorele de fixare la sol trebuie să se afle în exteriorul standului de leagăn.

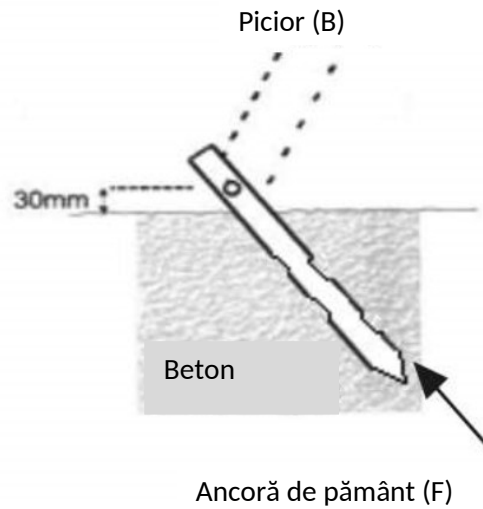
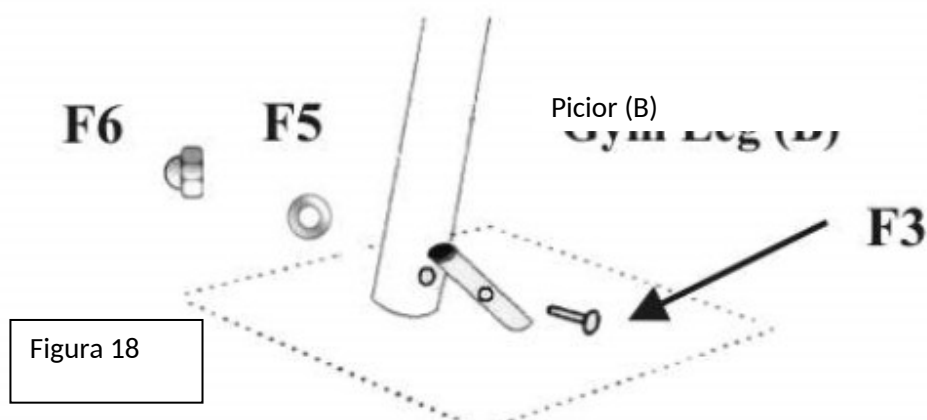

Figura 18

**Distribútor: S-Sport International Kft;
S-Sport Sport S.S. S-Sport Sport Ltd., 7030 Paks, Tolnai út 2;
www.sportsarok.hu**